

KORO PRIME MAX

コロ プライム マックス 取扱説明書

- ご使用前にこの取扱説明書をよくお読みの上、正しくお使いください。また本書は大切に保管してください。
- お読みになった後は、お使いになる方がいつでも見られるところに必ず保管してください。

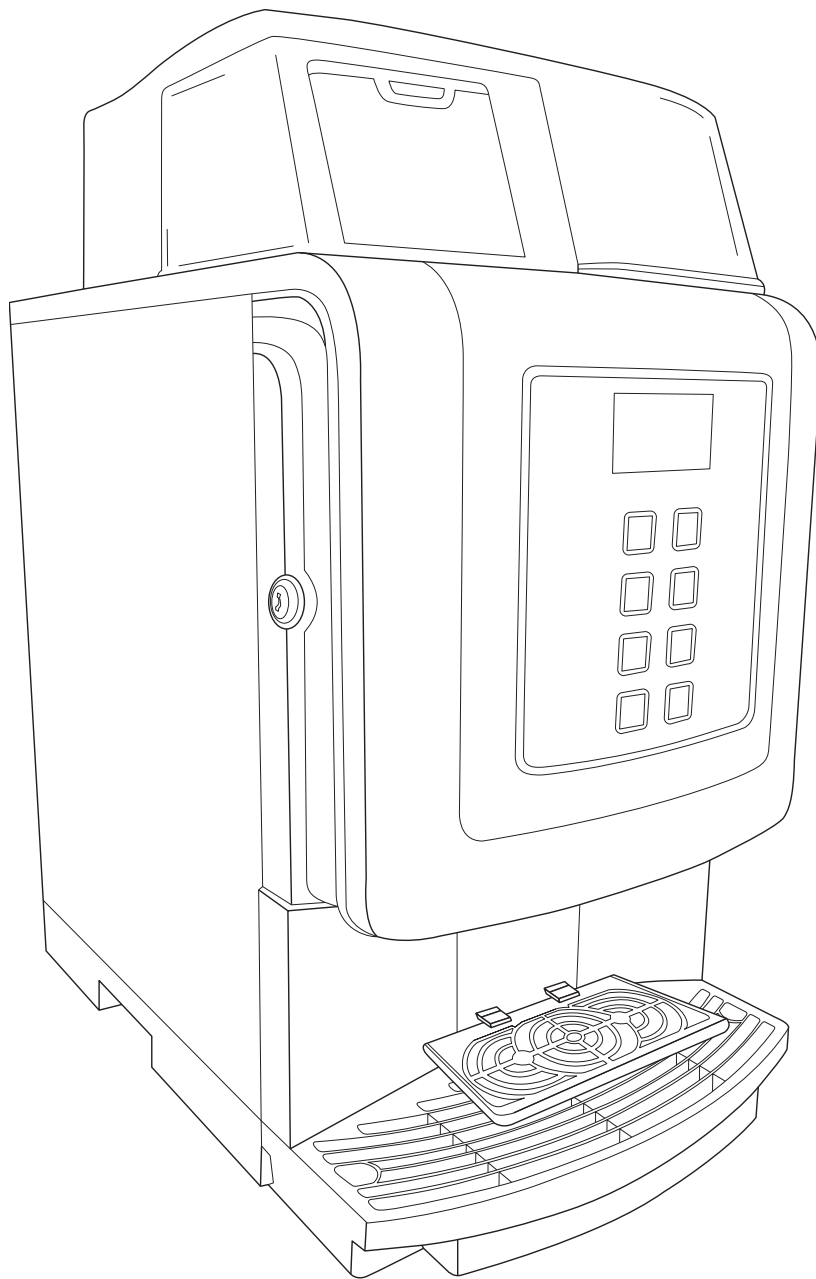

UNIMAT
LIFE CORPORATION

安全上のご注意

★ご使用前に、この「安全上のご注意」をよくお読みのうえ、正しくお使いください。

★ここに示した注意事項は、商品を安全にお使いいただき、あなたや他の人々への危害や損害を未然に防止するためのものですので必ずお守り下さい。

表示の説明



警告

取り扱いを誤った場合死亡または重傷を負う可能性が想定される内容を示しています。



注意

取り扱いを誤った場合傷害を負う可能性および物的損害が想定される内容を示しています。



このマークは禁止（してはいけないこと）を示しています。



このマークは強制（必ずやること）を示しています。

警告



必ず実施

コンセントは単独で使用する
交流100V、定格15A以上のコンセントを単独で使用して下さい。
他の器具と併用すると分岐コンセント部が異常発熱して発火することがあります。



必ず実施

アースを接続する
漏電した場合、アースを接続していないと火災・感電の恐れがあります。



ぬれ手
禁止

ぬれた手で電源プラグの抜き差しや、機械の操作を行わない
感電の恐れがあります。



禁止

抽出中に抽出口に触れたり、抽出が完全に終わる前にカップを取り出さない
やけどの恐れがあります。



禁止

子供だけで使わせたり、幼児の手の届くところで使わない
感電・やけど・けがをする恐れがあります。



禁止

電源コードは乱暴に扱わない
電源コードを傷つけたり、破損したり、加工したり、無理に曲げたり、引っ張ったり、ねじったり、重い物を乗せたり、挟み込んだり、高温部に近づけたりしないで下さい。
火災・感電の原因になることがあります。



水ぬれ
禁止

屋外など水のかかる場所に設置したり、水をかけたりしない
漏電・感電の原因になります。



分解
禁止

改造・分解・修理はしない
火災・感電・けがの原因になります。
修理は担当営業所にご相談下さい。



必ず実施

電源プラグはきれいにする
ほこりがついたままにしておくと火災の原因になることがあります。



必ず実施

電源プラグはコンセントの奥までしっかり差し込む
感電・ショート・発煙・発火の原因になることがあります。





禁止

電源コードや電源プラグが傷んでいたり、コンセントの差し込みがゆるいときは使用しない
感電・ショート・発火の原因になります。

⚠ 注意

必ず実施  電源プラグを抜くときはコードを持たず、先端のプラグを持って抜く
コードが傷み、火災・感電の原因になることがあります。

 長時間使用しないときは電源プラグを抜く
プラグを抜く
けがや火傷、絶縁劣化による感電・漏電火災の原因になります。

禁止  本体の上に物を置かない
事故・故障の原因になることがあります。

禁止  不安定な場所や熱に弱い敷物の上では使用しない
火傷・火災の原因になります。

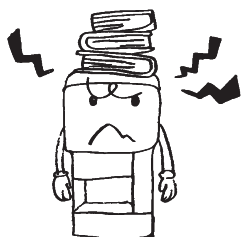

禁止  内部の動作部に触れないでください
けがの恐れがあります。

必ず実施  清掃するときは電源を切る
感電・火傷・けがの恐れがあります。

必ず実施  電源プラグの抜き差しは、電源スイッチがOFFの状態で行う
事故・故障の原因になります。

必ず実施  壁や家具から4cm以上離して使用する
壁や家具を傷める原因になります。

お願い

給水タンクに水以外は入れないで下さい
熱湯などを入れると故障の原因になります。

こまめなお手入れを行って下さい
液受け、コーヒークラス、給水タンクなど清潔にご使用下さい。

長時間使用しないときは、給水タンクの水を捨てて下さい
水が変質する場合があります。



各部の名称

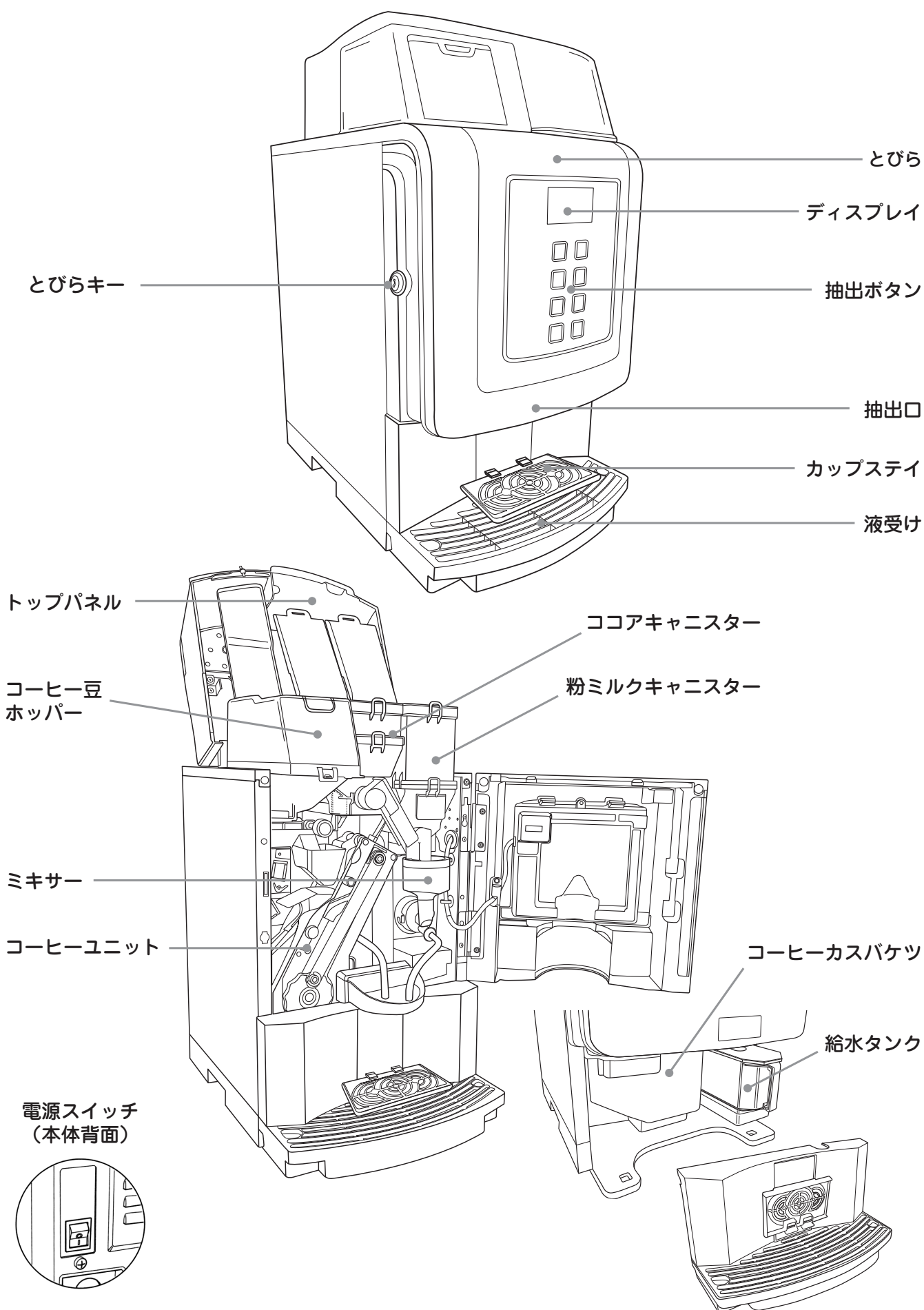

ご使用方法

■ご使用前の準備

1. マシン本体を水平な場所に設置し、差し込みプラグをコンセントに差し込む。
2. 液受けを引き出し、給水タンクに水を補給する。
(給水タンクの補充方法参照 P-5)
3. 給水タンクを元の位置に戻して、給水システムに接続するように、完全に差し込み、液受けをもどす。
4. トップパネルおよびコーヒー豆ホッパー蓋を開いてコーヒー豆を補充する。
(コーヒー豆の補充方法参照 P-5)
5. 粉ミルクキャニスター蓋・ココアキャニスター蓋を開き、粉ミルク・ココアを補充する。
(粉ミルク・ココアの補充方法参照 P-5)
6. トップパネルおよび、とびらを閉じて電源を ON にすると、ディスプレイの表示が切り替わって「ハンバイチュウ」になれば抽出できます。

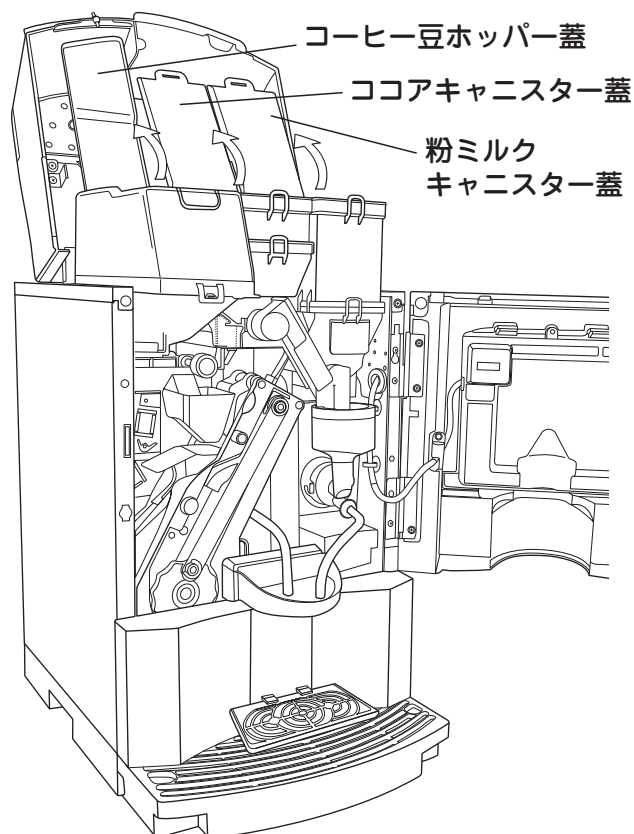
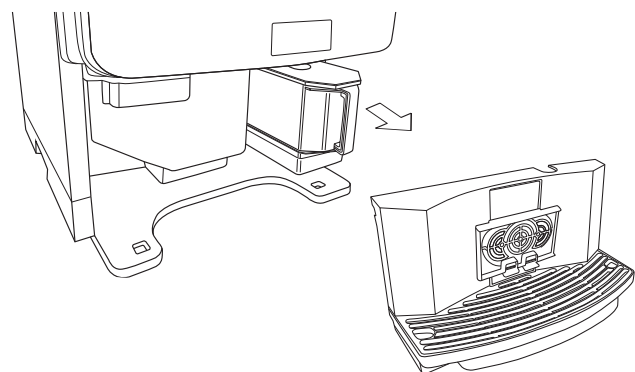

■商品の抽出

1. ディスプレイが「ハンバイチュウ」になっていることを確認します。
2. 抽出口にカップを置き、お好みの抽出ボタンを押します。
3. 「チュウシュツシュウリョウ カップヲオトリクダサイ」とディスプレイに表示されたら商品の抽出完了です。

●カップステイの使い方

小さいカップ（紙コップなど）をご使用になる場合は、カップステイを手前に倒し、その上にカップを載せます。
大きいカップ（マグカップなど）をご使用になる場合は、カップステイを機械本体側に起こして液受けの上にカップを載せます。

●コインメック（オプション）の使い方

1. 抽出口にカップを置き、設定された金額のコインをコイン投入口に入れます。
2. お好みの抽出ボタンを押します。
3. 「チュウシュツシュウリョウ カップヲオトリクダサイ」とディスプレイに表示されたら商品の抽出完了です。

⑤釣り銭は出ませんので設定された金額のコインを入れて下さい。

⑥ぬれたコインは使用しないで下さい。

〈抽出できる商品〉

エスプレッソ

マイルドエスプレッソ（お湯多めのエスプレッソ）

カフェラテ（エスプレッソ + 多めのミルク）

カプチーノ（エスプレッソ + 少なめのミルク）

カフェモカ（エスプレッソ + ミルク + ココア）

カフェチョコ（エスプレッソ + ココア）

ココア

ミルクココア（ミルク + ココア）

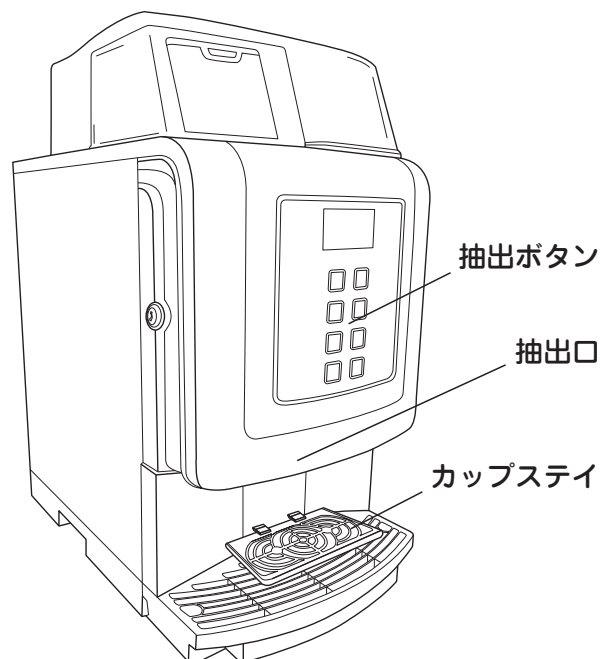

■給水タンクの補充方法

1. 液受けを引き出し、給水タンクを引き出す。
2. 蓋を開け、残った水を捨てて給水タンク内を水ですすいでから完全に補充してください。(最大 3.2L)
3. 蓋をしっかりと締め、給水タンクを元の位置に戻して、給水システムに接続するように完全に奥まで押し込んでください。

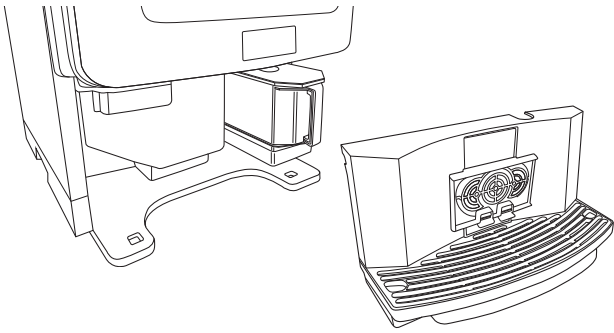

少し持ち上げてから引き出す

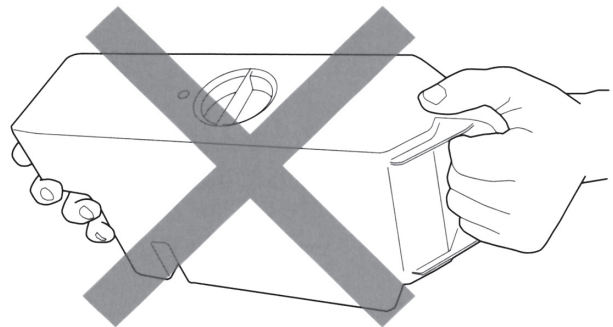

給水タンクを横にすると、水がもれるので注意してください

■コーヒー豆の補充方法

1. とびらキーを用いてとびらを開き、トップパネルおよびコーヒー豆ホッパー蓋を開いてコーヒー豆を補充する。(最大 0.9kg)

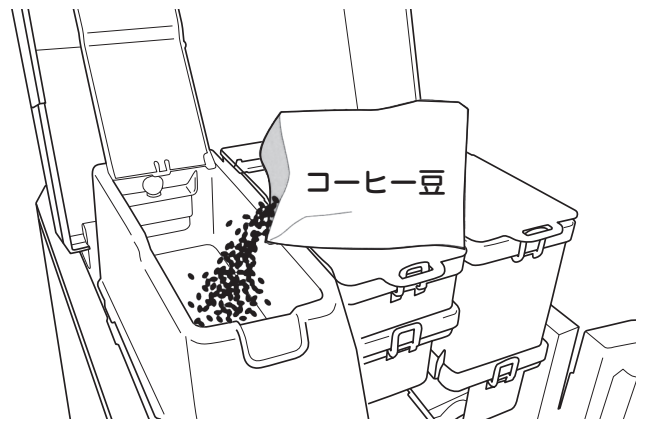
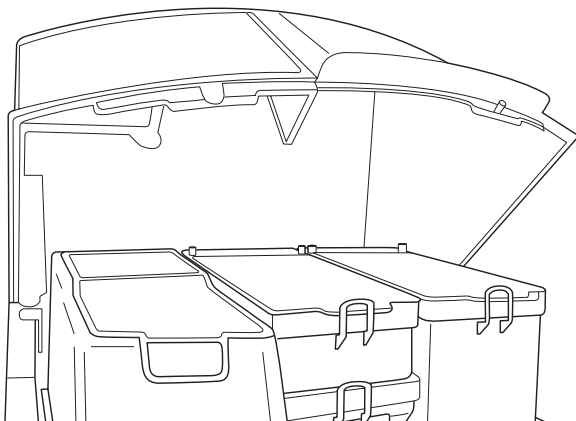

■粉ミルク・ココアの補充方法

1. とびらキーを用いてとびらを開き、トップパネルおよび粉ミルクキャニスター・ココアキャニスターの蓋を開いて粉ミルク・ココアを補充する。(粉ミルク最大 0.75kg・ココア最大 1.2kg)

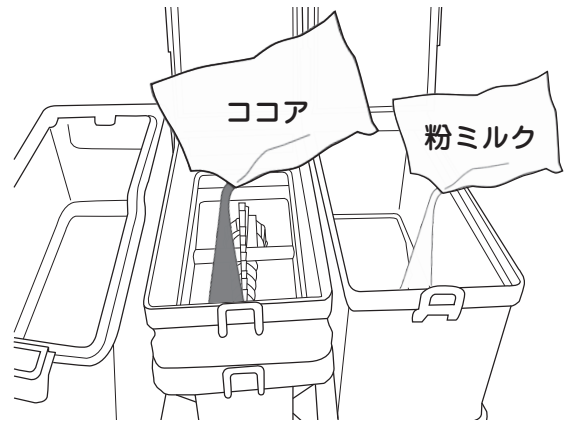
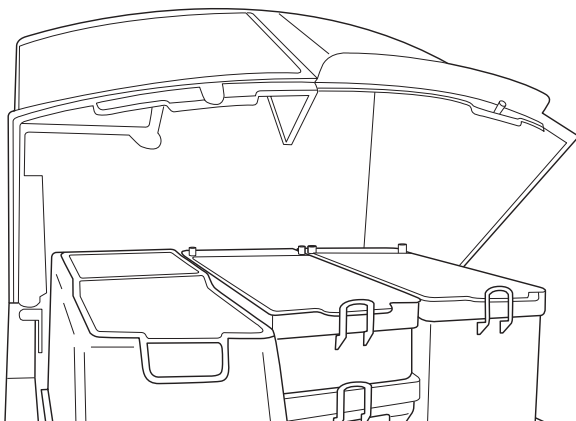

お手入れのしかた

■毎日行う作業

1. 液受けを引き出し、空にしてから良く洗う。
2. コーヒーカスバケツを引き出し、空にしてから良く洗う。
3. 液受けおよびコーヒーカスバケツを取り出した後に内部の掃除を行う。
4. 給水タンクを引き出し、残った水を捨て、内部をすすいでから水を補充する。
5. コーヒーカスバケツ、液受け、給水タンクを元に戻し、とびらを閉じる。

⑧カスバケツマンパイ表示リセットについて
電源の切れている状態でカスを捨ててもカスバケツマンパイ表示は消えませんが電源を入れた状態でコーヒーカスを捨ててください。

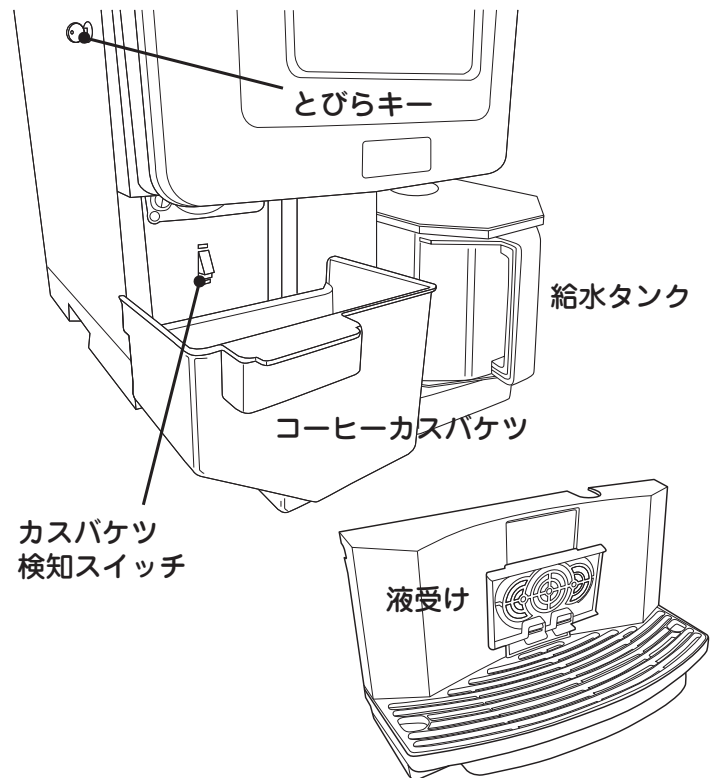

液受けを分解清掃した後は組み立てに注意して下さい。

■毎週行う作業

1. とびらキーを用いてとびらを開く。
2. ミキサーを取り外してきれいにする。ノズルプレートに接続されているホースを外す。ノズルプレートをきれいにする。
3. 取り外したミキサーの水気を拭き取り十分に乾燥させてから元に戻す。
4. ノズルプレートを元に戻し、抽出ホースを元に戻してとびらを閉じる。

ミキサーの外し方

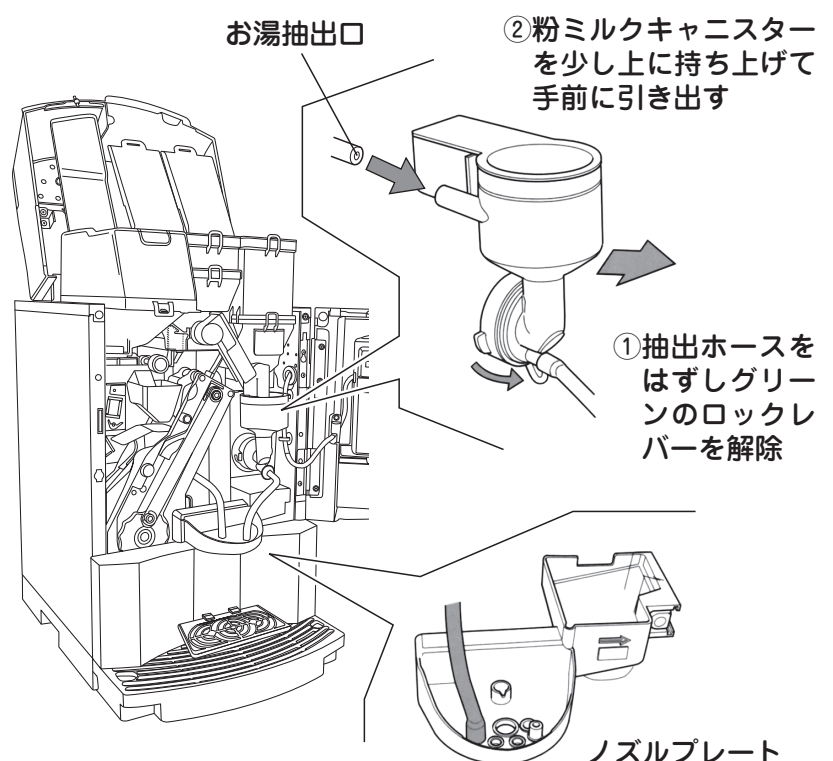

●ディスプレイのエラー表示

(ディスプレイにコショウチュウと表示が出ている場合は、いずれかの抽出ボタンを押すと現在のエラー内容が表示されます)

エラー表示	確認してください	対 応
コーヒーギレ	コーヒーの豆が入っていますか	コーヒー豆の補充方法 (P-5) に従ってコーヒー豆を補充
ミスギレ	給水タンクに水が入っていますか	給水タンクの補充方法 (P-5) に従って給水タンクに水を補充
パケツセット	カスバケツがセットされていますか	カスバケツをセット
エキウケセット	エキウケがセットされていますか	エキウケをセット
カスバケツマンパイ	カスバケツが満杯になっていませんか	カスバケツのコーヒーカスを捨ててカスバケツをセット

※電源の切れている状態でコーヒーカスを捨ててもカスバケツマンパイ表示は消えません。扉を開けずに電源が入った状態でコーヒーカスを捨ててください。

●故障かな?と思ったら

症 状	確認して下さい	対 応
電源が入らない	トップパネルが開いていませんか とびらが開いていませんか	トップパネルを閉める とびらキーを使ってとびらを閉める
ミルク・ココアが薄い または出てこない	キャニスターに粉ミルク・ココアが入っていますか ミキサー内で粉ミルク・ココアが固まっていますか キャニスター内で粉ミルク・ココアが固まっていますか	粉ミルク・ココアの補充方法 (P-5) に従って粉ミルク・ココアを補充 毎週行う作業 (P-6) に従ってミキサーを洗浄してから、粉ミルク・ココアを補充する 固まっている粉ミルク・ココアを新しいものと入れ替える
ディスプレイにショウエネモードと表示が出ている	省エネ設定時間中ではありませんか	いずれかの抽出ボタンを押すと約2分でハンバイチュウとなり抽出ができます。抽出後約5分で再び省エネモードに戻ります

上記にあてはまらない場合には、担当営業所までご連絡下さい。

本体仕様

名称：コロ ブライム マックス (業務用)	電源：100 V 50 / 60HZ
消費電力：1200 W	給水タンク：約 3.2 L
寸法 (mm)：(幅)331×(奥行)528×(高さ)613	重量：約 28Kg

使用環境温度：周囲温度 5℃～34℃

- 屋内専用ですので、屋外では使用できません。また、直射日光や高温多湿の場所での設置はお避け下さい。
- 電源・電圧の変動が激しい場合、マイコン制御に影響が出る場合があります。
- 記載内容は2019年9月現在のものです。改良のため予告なく仕様変更することがあります。

担当営業所



〒107-0062 東京都港区南青山2-12-14

株式会社 **ユニマットライフ**